

ЛИНИЯ СБОРКИ

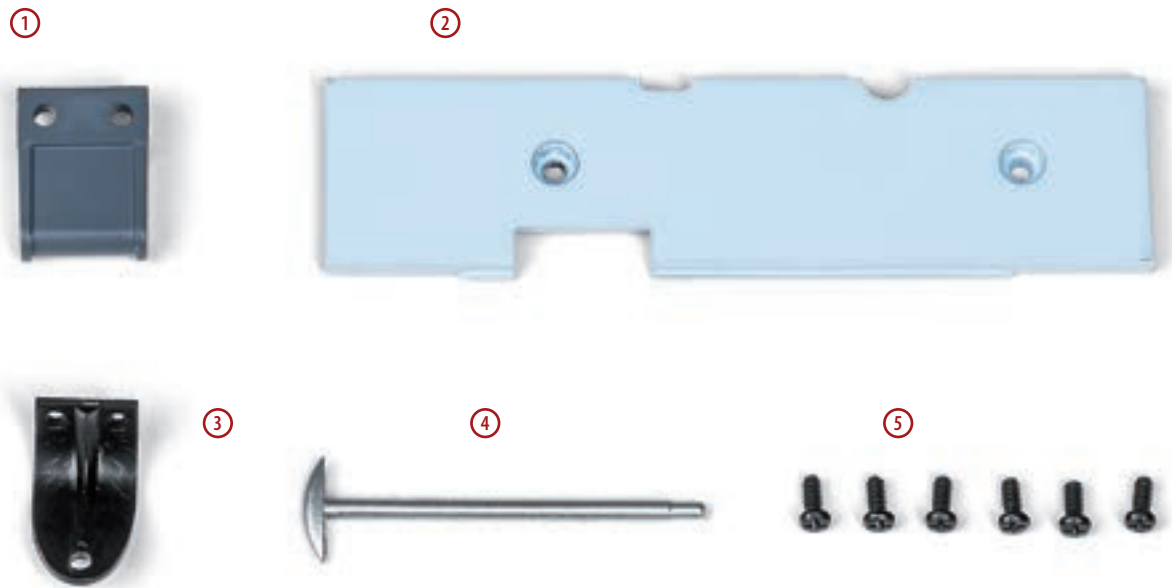

1 — корпус передней пепельницы; 2 — накладка панели приборов нижняя; 3 — кронштейн ручки привода центрального тормоза; 4 — ручка привода центрального тормоза; 5 — винт 1,7×4 (AP) — 6 шт.

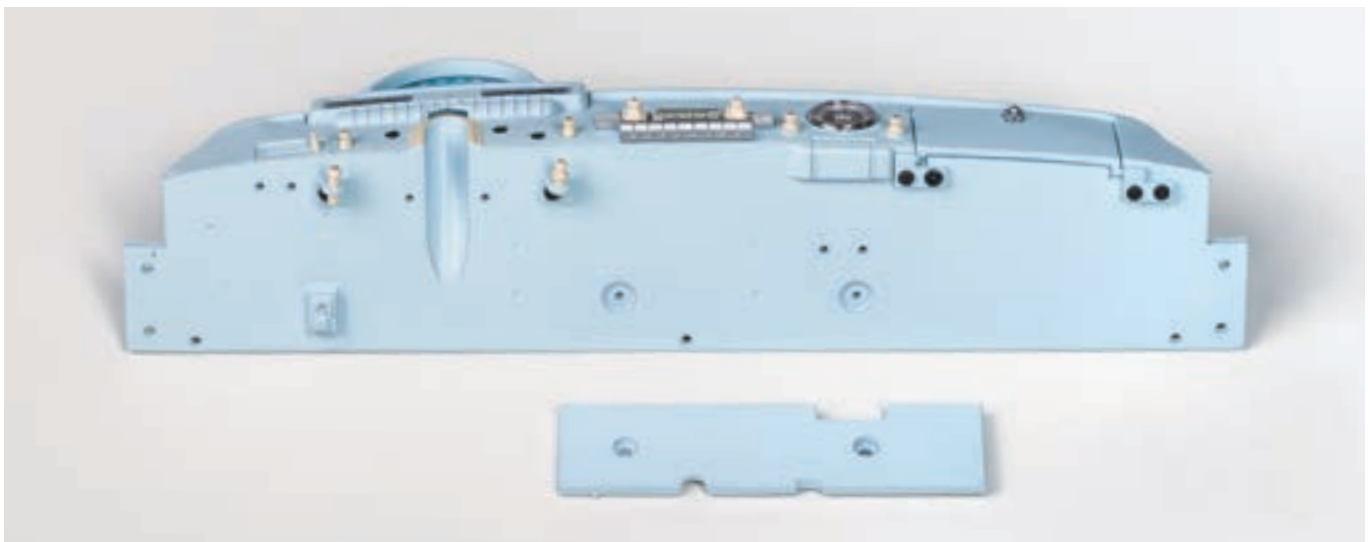

В центральной части нижней плоскости панели приборов установите и закрепите двумя винтами 1,7×4 (AP) нижнюю накладку панели приборов.

СБОРКА ПАНЕЛИ ПРИБОРОВ МАСШТАБНОЙ МОДЕЛИ



Прямоугольный паз накладки должен быть расположен ближе к лицевой поверхности панели приборов под часами.

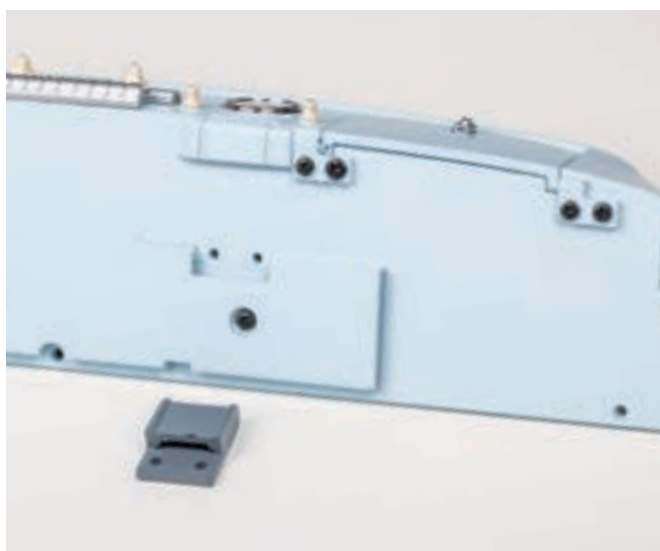

Поместите корпус передней пепельницы в прямоугольный паз ранее установленной нижней накладки панели приборов. Совместите крепежные отверстия корпуса пепельницы и нижней плоскости панели приборов. Зафиксируйте деталь при помощи двух винтов 1,7×4 (AP).

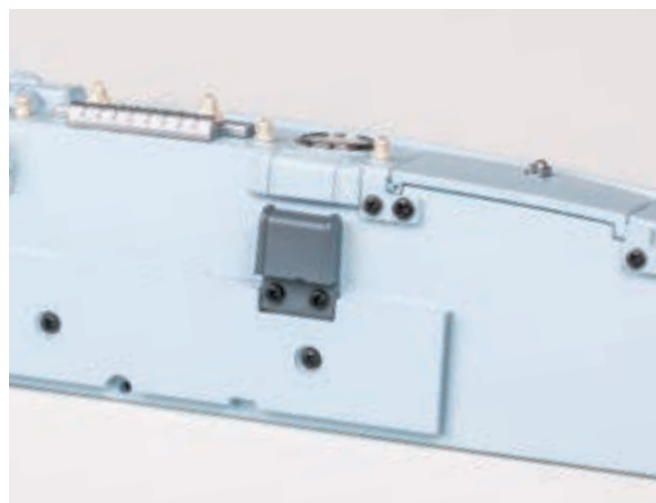
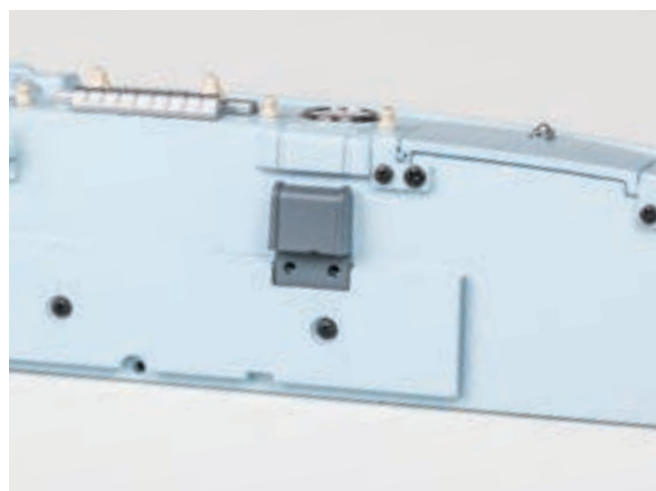

ЛИНИЯ СБОРКИ

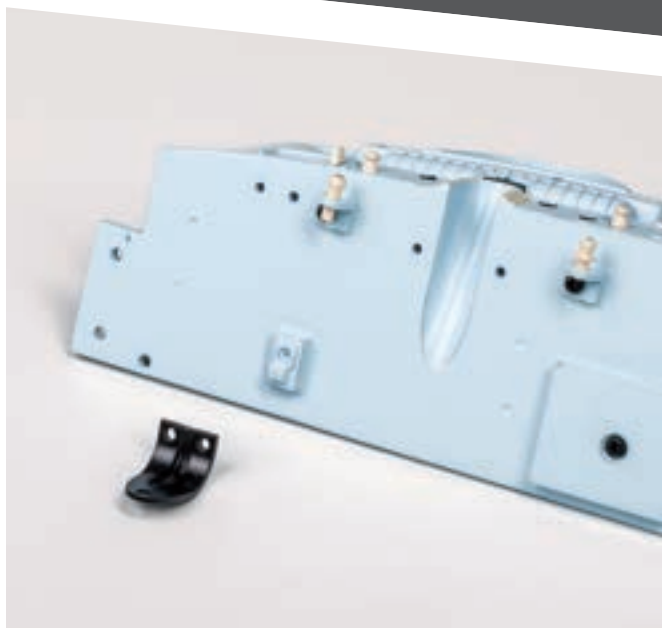

В левой части нижней плоскости панели приборов поместите и закрепите двумя винтами 1,7×4 (AP) кронштейн ручки привода центрального тормоза. Обратите внимание: установленный кронштейн своей вертикальной плоскостью должен располагаться ближе к задней части панели приборов.

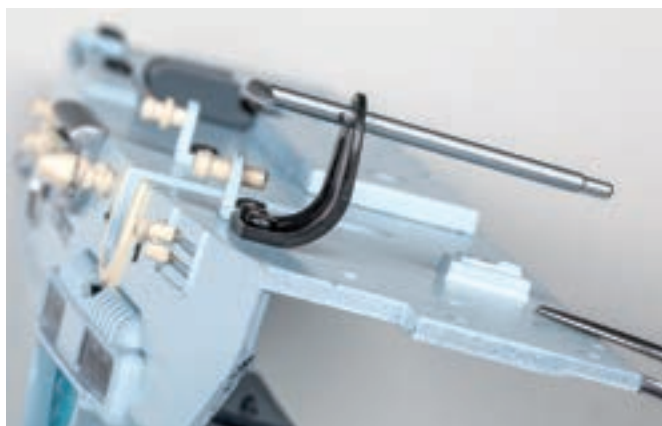

В свободное отверстие установленного ранее кронштейна вставьте ручку привода центрального тормоза. Продвиньте ручку внутрь отверстия кронштейна до круглой метки на стержне ручки привода центрального тормоза. При неплотной фиксации ручки в отверстии кронштейна не рекомендуется на данном этапе сборки использовать клей. В дальнейшем свободный конец стержня ручки центрального тормоза зафиксирован в обивке перегородки моторного отсека.

ЛИНИЯ СБОРКИ



Панель приборов с установленной пепельницей и ручкой привода центрального тормоза

СБОРКА ПАНЕЛИ ПРИБОРОВ МАСШТАБНОЙ МОДЕЛИ